



pt

- Regulação precisa e contínua da abertura dos rolos de 0,5mm a 30mm
- Pré-regulação da espessura final da massa
- Raspadores facilmente removíveis para limpeza
- Provida de rodas para fácil movimentação
- Tapete de entrada com duas velocidades
- Pintura de alta resistência

Disponível em aço inoxidável sob pedido

uk

- Precise and continuous thickness control from 0,5mm up to 30mm
- Final thickness pre-setting
- Easily removable high efficiency scrapers
- Machine on wheels
- Inlet belt with two speeds
- High resistance painting

Available in stainless steel on request

es

- Regulación precisa y continua de la abertura de los rodillos de 0,5mm a 30mm
- Regulación de la espesura final de la masa
- Raspadores fácilmente movibles para limpieza
- Ruedas para fácil movimiento
- Tapete de entrada con dos velocidades
- Pintura de alta resistencia

Disponible en acero inoxidable según pedido

fr

- Régulation précise et continue d'ouverture des rouleaux de 0,5mm à 30mm
- Pré-régulation de l'épaisseur finale de la pâte
- Raclours facilement amovibles
- Avec des roues pour facile mouvement
- Tapis d'entrée avec deux vitesses
- Peinture de haute résistance

Disponible en acier inoxydable sur demande

pt  
Laminador de Massas

Versões Disponíveis

**MS**  
- Comando manual

**MSDC**  
- Equipado com dispositivo de corte de massas

uk  
Dough Sheeter

Available Models

**MS**  
- Manual operation

**MSDC**  
- Equipped with dough cutting device installation

es  
Laminadora de Masas

Versiones Disponible

**MS**  
- Comando manual

**MSDC**  
- Equipado com dispositivo de corte de massas

fr  
Laminoir

Versions Disponibles

**MS**  
- Commandement manuel

**MSDC**  
- Dispositif de coupe des pâtes

**Características Técnicas - Technical Features - Características Técnicas -  
Caractéristiques Techniques**

Modelos Models Modelos Modèles	Largura das telas Belt width Anchura de las lonas Largeur des tapis (mm)	Abertura dos rolos Rollers opening Abertura de los rodillos Ouverture des rouleaux (mm)	Diâmetro dos rolos Rollers diameter Diámetro de los rodillos Diamètre des rouleaux (mm)
LM 05	500	0,5/30	84
LM 06	600	0,5/30	84

Modelos Models Modelos Modèles	Potência Power Potencia Puissance (kW)	Alimentação Main supply Alimentación Alimentation (*)	Peso máx. de massa Max. dough weight Peso máximo de masa Poids max. des pâtes (Kg)
LM 05	0,75	3 x 400V 50 Hz	6
LM 06	0,75	3 x 400V 50 Hz	9

\* Outras tensões e frequências disponíveis sob consulta - Other tensions and frequencies available on order - Otras tensiones y frecuencias disponibles sobre pedido. D'autres tensions et fréquences disponibles sur commande.

Modelos Models Modelos Modèles	Dimensões - Dimensions Dimensiones - Dimensions (mm)							Peso líquido Net weight Peso neto Poids net (Kg)	Peso bruto Gross weight Peso bruto Poids brut (Kg)	Dimensão da embalagem Packing sizes Dimensiones del embalaje Dimensions de l'emballage (mm)
	A	B	C	D	E	F	G			
LM 05	660	2500	1100	930	2060	1190	1160	185	348	1370 x 930 x 1650
LM 06	660	3400	1300	930	2480	1290	1160	195	423	1605 x 1050 x 2040

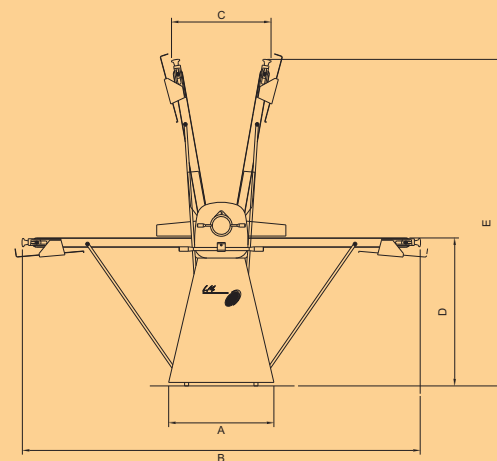
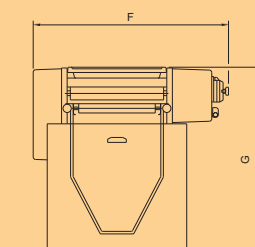

FELINO, S.A.  
Rua da Bela  
4445-344 Ermesinde  
Portugal

Tel/Phone: +351 229 699 830  
Fax: + 351 229 671 338

info@felino.pt  
www.felino.pt



Fundo Europeu de Desenvolvimento Regional

Devido a um constante desenvolvimento tecnológico, as características e/ou imagem dos nossos produtos podem ser alteradas sem aviso prévio. Being subject to constant technical evolutions, some alterations of any of the specifications as mentioned in this catalogue can be made without previous advice. Debido a un constante desarrollo tecnológico, las características de nuestros productos pueden ser alteradas sin previo aviso. Sujeté a un développement technologique constant de nos produits, les caractéristiques de nos machines peuvent être changées sans avis préalable.