



- Sistema electrónico de variação contínua de velocidade
- Ajuste fácil da velocidade da ferramenta
- Base elevada para fácil limpeza
- Pintura de alta resistência
- Três ferramentas em aço inoxidável

- Electronic continuous speed variation
- Easy adjustment of tool speed
- High base to allow easy cleaning
- High resistance painting
- Three stainless steel tools

- Sistema electrónico de variación continua de la velocidad
- Ajuste fácil de la velocidad de la herramienta
- Base elevada para fácil limpieza
- Pintura de alta resistencia
- Tres herramientas en acero inoxidable

- Système électronique de variation continue de vitesse
- Facile ajustement de la vitesse de l'outil
- Base élevée pour faciliter le nettoyage
- Peinture de haute résistance
- Trois outils en acier inoxydable

Disponível em aço inoxidável sob pedido

Available in stainless steel on request

Disponible en acero inoxidable según pedido

Disponible en acier inoxydable sur demande

pt

Batedeira

Versões Disponíveis

EVL

- Subida e descida da tina por comando manual

EVS

- Sistema electrónico de subida e descida da tina

EVX

- Indicação digital da velocidade da ferramenta
- Controle do tempo de trabalho
- Tina com iluminação
- Sistema electrónico de subida e descida da tina

EVA

- Máquina programável
- Inclusão de paragens programadas para intervenção do operador
- Indicação digital da velocidade da ferramenta
- Sistema electrónico de subida e descida da tina
- Memória para 30 programas/receitas

Equipamento Opcional

- Aplicação de rodas para fácil movimentação
- Carro de transporte da tina
- Tina de capacidade reduzida

uk

Planetary Mixer

Available Models

EVL

- Manual bowl vertical movement

EVS

- Electrical bowl vertical movement

EVX

- Digital speed reading
- Cycle timer
- Bowl lighting
- Electrical bowl vertical movement

EVA

- Programmable machine
- Programmable stops, during each recipe, to enable product adding and/or tool change
- Digital speed reading
- Electrical bowl vertical movement
- Storage of 30 programmes/recipes

Optional Equipment

- Wheels for easy movement
- Bowl transport car
- Reduced capacity bowl

es

Batidora

Versiones Disponibles

EVL

- Subida y bajada de la cuba por comando manual

EVS

- Sistema electrónico de subida y bajada de la cuba

EVX

- Indicación digital de la velocidad de la herramienta
- Control del tiempo de trabajo
- Artesa con iluminación
- Sistema electrónico de subida y bajada de la cuba

EVA

- Máquina programable
- Paradas programadas para la intervención del operador o cambio de herramienta
- Indicación digital de la velocidad de la herramienta
- Sistema electrónico de subida y bajada de la cuba
- Memoria para 30 programas/recetas

Equipamiento Opcional

- Aplicación de ruedas para fácil movimiento
- Carro de transporte de la cuba
- Cuba de capacidad reducida

fr

Batteur

Versions Disponibles

EVL

- Montée et descente de la cuve avec commandement manuel

EVS

- Système électronique de montée et descente de la cuve

EVX

- Indication digitale de la vitesse de l'outil
- Contrôle du cycle de travail
- Cuve avec lumière
- Système électronique de montée et descente de la cuve

EVA

- Machine programmable
- Inclusion d'arrêts programmés pour une facile intervention de l'opérateur
- Indication digitale de la vitesse de l'outil
- Système électronique de montée et descente de la cuve
- Mémoire pour 30 programmes/recettes

Equipement Optionnel

- Roues pour facile mouvement
- Chariot de transport de la cuve
- Cuve avec capacité réduite

Características Técnicas - Technical Features - Características Técnicas - Caractéristiques Techniques

Capacidade - Capacity - Capacidad - Capacité

Modelos Models Modelos Modèles	Capacidade Capacity Capacidad Capacité (lt)	Velocidade da ferramenta Tool speed rotation Velocidad de la herramienta Vitesse de l'outil (rpm)	Potência Power Potencia Puissance (kW)	Alimentação Main supply Alimentación Alimentation (*)
BT 20 EV	20/10	55/300	1,1	1 x 230V 50 Hz
BT 40 EV	40/20	60/345	2,2	1 x 230V 50 Hz
BT 60 EV	60/40	55/330	2,2	1 x 400 V 50 Hz
BT 100 EV	100/60	50/300	3	1 x 400 V 50 Hz

* Outras tensões e frequências disponíveis sob consulta - Other tensions and frequencies available on order - Otras tensiones y frecuencias disponibles sobre pedido. D'autres tensions et fréquences disponibles sur commande.

Modelos Models Modelos Modèles	Dimensões - Dimensions Dimensiones - Dimensions (mm)					Peso líquido Net weight Peso neto Poids net (Kg)	Peso bruto Gross weight Peso bruto Poids brut (Kg)	Dimensão da embalagem Packing sizes Dimensiones del embalaje Dimensions de l'emballage (mm)
	A	B	C	D	E			
BT 20 EV	890	630	500	470	430	100	190	930 X 770 X 1190
BT 40 EV	1260	950	825	680	645	280	440	1250 X 980 X 1560
BT 60 EV	1420	1140	1045	820	730	350	550	1440 X 1100 X 1720
BT 100 EV	1650	1280	1235	870	880	600	850	1580 X 1170 X 1950

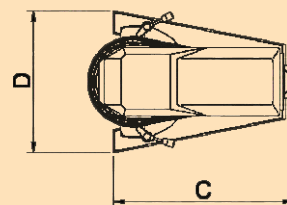
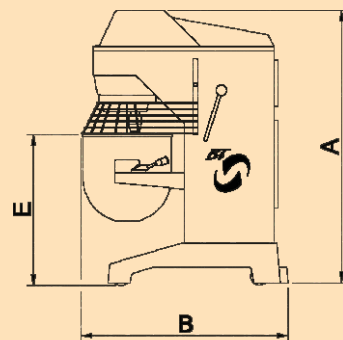

FELINO, S.A.
Rua da Bela
4445-344 Ermesinde
Portugal

Tel/Phone: +351 229 699 830
Fax: + 351 229 671 338

info@felino.pt
www.felino.pt



Fundo Europeu de Desenvolvimento Regional

Devido a um constante desenvolvimento tecnológico, as características e/ou magens dos nossos produtos podem ser alteradas sem aviso prévio. Being subject to constant technical evolutions, some alterations of any of the specifications as mentioned in this catalogue can be made without previous advise - Debido a un constante desarrollo tecnológico, las características de nuestros productos pueden ser alteradas sin previo aviso - Sujeta a un développement technologique constant de nos produits, les caractéristiques de nos machines peuvent être changées sans avis au préalable