



- pt
- Descarga para o lado direito ou esquerdo a definir pelo cliente.
  - Disponível em diferentes alturas de descarga
  - Equipamento com painel de comando
  - Funcionamento silencioso
  - Equipamento com diferentes níveis de segurança

- uk
- Discharging to the left or right sides to be defined by customer.
  - Available in different discharge heights
  - Machine with control panel
  - Silent machine
  - Machine with different security levels

- es
- Descarga para la derecha ó izquierda a definir por el cliente.
  - Disponible en diferentes alturas de descarga
  - Equipo con panel de comando
  - Funcionamiento silencioso
  - Equipo con diferentes niveles de seguridad

- fr
- Décharge à droite ou à gauche à être défini par le cliente.
  - Disponible pour hauteurs différentes de décharge
  - Équipement avec panneau de commande
  - Fonctionnement silencieux
  - Équipement avec différents niveaux de sécurité

## pt Elevador de tintas

- Disponível para tintas/carros móveis de 80, 100 e 160 Kg de farinha
- Disponível para tintas/carros móveis de amassadeiras espirais SM e amassadeiras de garfo FM
- Altura da descarga entre 1000 mm e 3500 mm

## uk Bowl lifter

- Available for bowls/bowl cars of 80, 100 and 160Kg flour
- Available for bowls/bowl cars of spiral mixers SM and fork mixers (FM)
- Height discharge between 1000mm and 3500mm

## es Elevador de artesas

- Disponible para artesas/carros móviles de 80, 100 y 160 Kg de harina
- Disponible para artesas/carros móviles de amasadoras espirales SM e amasadoras de horquilla FM
- Altura de descarga entre 1000 mm y 3500 mm

## fr Elévateur de cuves

- Disponible pour cuves/chariots mobiles de 80, 100 et 160 kg de farine
- Disponible pour cuves/chariots mobiles de pétrins à spirale SM et pétrins à axe oblique FM
- Hauteur de décharge entre 1000 mm et 3500 mm

### Características Técnicas - Technical Features - Características Técnicas - Caractéristiques Techniques

Capacidade - Capacity - Capacidad - Capacité

Modelos Models Modelos Modèles	Potência Power Potencia Puissance (kW)	Alimentação Main supply Alimentación Alimentation (*)	Ruído Noise Ruido Le bruit (dB)	Peso líquido Net weight Peso neto Poids net (kg)	Capacidade de carga Load capacity Capacidad de carga Capacité de charge (kg)
ET10	1,1	3 x 400V 50Hz	<70 dB (A)	740	440
ET15	1,1	3 x 400V 50Hz	<70 dB (A)	750	550

\* Outras tensões e frequências disponíveis sob consulta - Other tensions and frequencies available on order - Otras tensiones y frecuencias disponibles sobre pedido. D'autres tensions et fréquences disponibles sur commande.

Modelos  
Models  
Modelos  
Modèles

Dimensões - Dimensions - Dimensiones - Dimensions  
(mm)

	A	B	C	D	E	F	G
ET10/15	1000 - 3500	(A) +1370	2085	1120	1795	983	852

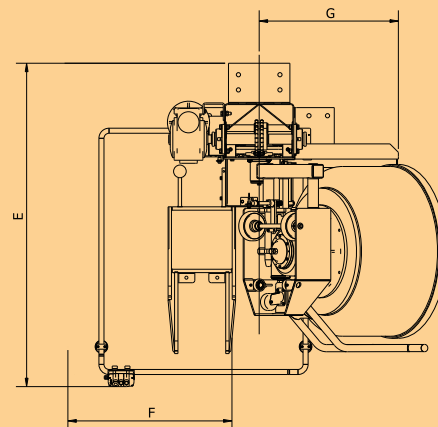
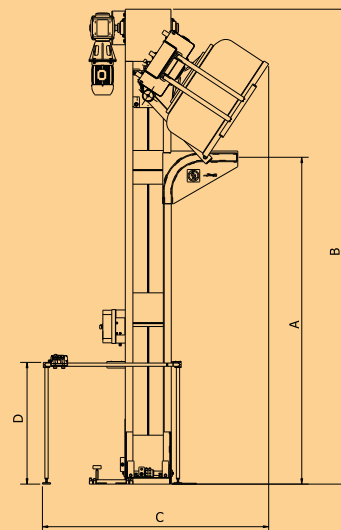

FELINO, S.A.  
Rua da Bela  
4445-344 Ermesinde  
Portugal

Tel/Phone: +351 229 699 830  
Fax: + 351 229 671 338

info@felino.pt  
www.felino.pt



UNIÃO EUROPEIA  
Fundo Europeu de Desenvolvimento Regional